

Gebruikerstips

Het efficiënt beladen van uw dakkoffer

Het efficiënt laden van uw dakkoffer is van groot belang, niet alleen om de ruimte optimaal te benutten, maar ook voor uw veiligheid en die van anderen.

- Check de maximale daklast van uw auto alvorens een box te beladen. Het gewicht van de box, dragers en bagage mag de maximale daklast niet overschrijden
- De belading van de dakkoffer moet zo gelijkmatig mogelijk worden verdeeld
- Zorg ervoor dat de lading tijdens het rijden niet kan schuiven. Gebruik hiervoor de bijgeleverde spanbanden (niet bijgeleverd bij Hapro Roady)
- Belaad de dakkoffer niet te hoog, zodat het deksel gemakkelijk te sluiten is
- Plaats de zwaarste bagage in de box zo veel mogelijk boven de dragers in het midden van de box
- Wanneer u bagage met scherpe, uitstekende randen vervoert, dek deze dan goed af om beschadigingen aan de dakkoffer en overige bagage te voorkomen
- Plaats in de dakkoffers zo veel mogelijk lichte spullen. Stop de zwaarste spullen in de kofferbak van uw auto. Zo houdt u het zwaartepunt het laagst, iets dat het rijgedrag ten goede komt

De invloed van een dakkoffer op het rijgedrag van uw auto

Een dakkoffer kan het rijgedrag van uw auto beïnvloeden. Let tijdens het rijden met name op de volgende punten:

- Gevoeligheid voor zijwind
- Bochten
- Remgedrag
- Verhoging van uw auto met ongeveer 60 centimeter (dakdragers + autodakkoffer)

Controleer voor het rijden of alles goed bevestigd is en of de dakkoffer goed is afgesloten. Bij langere ritten raden wij ook aan om tussentijds te controleren of de dakkoffer nog stevig bevestigd is. Wij adviseren u om uw rijgedrag en snelheid aan te passen.

Tip: Verwijder de koffer als u deze niet gebruikt. Zo bespaart u brandstof.

Het opbergen van uw dakkoffer

Er zijn verschillende manieren om uw dakkoffer op te brengen. U kunt de dakkoffer op zolder of in uw garage bewaren, maar u kunt er ook voor kiezen middels een katrol, de dakkoffer aan het plafond van de garage op te hijsen. We raden u wel aan de koffer altijd even schoon te maken en de sloten en de scharnieren te smeren. Stel de koffer bij voorkeur niet bloot aan direct zonlicht.

Onderhoud van uw dakkoffer

- Gebruik schoon water en eventueel een auto-shampoo om uw dakkoffer te reinigen
- Gebruik nooit een poetsmiddel, olie of oplosmiddel. Gebruik ook nooit een alcohol, chloor of ammoniak houdend schoonmaakmiddel. Deze beïnvloeden de samenstelling van het kunststof en leiden tot onherstelbare beschadigingen en/ of verkleuringen
- Behandel de sloten regelmatig met siliconenspray of een ander smeermiddel

Montage van uw dakkoffer / Allesdragers

Uiteraard wordt bij elke Hapro dakkoffer een handleiding geleverd waarin u precies kunt terugvinden hoe de dakkoffer op de juiste manier op de dragers te monteren. Een aantal belangrijke tips vooraf:

- Zorg ervoor dat de dakkoffer midden op de dragers staat. Zo wordt het gewicht van de box het meest gelijkmatig verdeeld
- Houdt rekening met het openen van uw achterklep
- Monteer de dakkoffer zodat hij parallel aan het wegdek op de auto ligt, om te voorkomen dat er opwaartse druk komt tijdens het rijden
- Zorg ervoor dat de dakkoffer recht op de auto bevestigd is, zodat de koffer een minimale invloed heeft op het rijgedrag

Allesdragers

Gebruik de autodakkoffer alleen in combinatie met internationale gecertificeerde allesdragers. De dakkoffer mag niet schuin en niet achterste voren op de allesdragers worden gemonteerd.

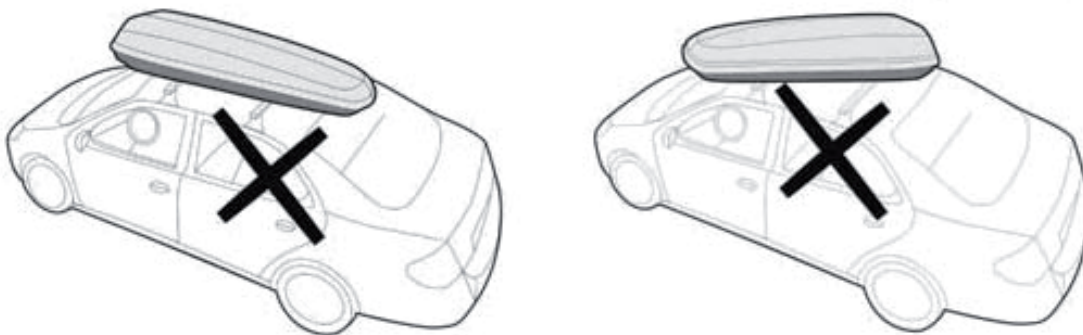

Hapro Zenith / Hapro Carver

Hapro Zenith en Hapro Carver dakkoffers zijn voorzien van het nieuwste snelbevestigingssysteem: **Master-Fit**. Dit unieke systeem is door Hapro vanuit eigen huis ontwikkeld, geproduceerd en gepatenteerd. Master-Fit bestaat niet meer uit losse onderdelen en zorgt voor een snelle, eenvoudige en bovenal veilige bevestiging van de dakkoffer op de allesdragers. Het monteren en demonteren is in een letterlijke handomdraai gebeurd: draaien en blokkeren! Speciale grijpklauwen klemmen via de draaiknop om de allesdrager, waarna de rode vergrendelingsknop als extra beveiliging fungeert.

De Master-Fits zijn geschikt voor alle allesdragers met maar liefst een maximale breedte van 90 mm en een maximale hoogte van 35 mm. De bevestigingsystemen zijn afzonderlijk van elkaar te verschuiven en zodoende perfect aan te passen op de afstand tussen de allesdragers.

Hapro Probox

De Hapro Probox is met het gepatenteerde **Easy-Fit** systeem in enkele handelingen rotsvast gemonteerd op de allesdragers. Insteken, draaien, blokkeren en afschermen, meer is niet nodig voor een veilige reis.

De buizen van de allesdragers kunnen een breedte hebben van 74 mm en een maximale hoogte van 40 mm. Indien uw allesdragers hoger zijn dan 40 mm, zijn er speciale verlengde beugels leverbaar. De afstand tussen de allesdragers moet bij voorkeur minimaal 70 cm bedragen. Indien u beschikt over aluminiumdragers met een T-profiel, informeert u dan bij uw dealer naar de speciale bevestigingsset.

Hapro Roady

De Hapro Roady laat zich met zijn universele montagesysteem (middels U-beugels) op iedere allesdrager tot 54 mm monteren.

De buizen van de allesdragers moeten een breedte hebben van ten hoogste 45 mm en een hoogte van 30 mm of minder. De afstand tussen de allesdragers moet minimaal 70 cm bedragen.

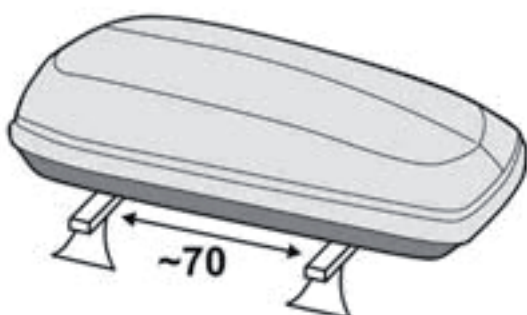

Op uw vakantiebestemming

Aangekomen op de vakantiebestemming kunt u overwegen de dakkoffer van het dak te halen. U heeft dan een extra bergruimte voor speelgoed e.d. naast de caravan of tent. Bovendien gebruikt u tijdens de vakantie geen extra brandstof.

Sleutel kwijt

Noteer uw sleutelnummer op uw gebruiksaanwijzing en/ of bij uw autopapieren. Dit nummer zal het bijbestellen van een sleutel versnellen.

Veilig vervoer van goederen

Volgt u bij het bevestigen van uw autodakkoffer de montage-instructies nauwkeurig op. Mocht blijken dat een of meer onderdelen ontbreken, neemt u dan contact op met uw dealer. Gebruik uw dakkoffer niet alvorens alle onderdelen zijn gemonteerd conform de instructies. Controleer voor het wegrijden altijd of het deksel goed is gesloten. Zorg dat uw dakkoffers altijd volgens het montagevoorschrift is bevestigd.

Indien u een tip heeft die u graag met andere dakkoffergebruikers wil delen, stuurt u dan gerust een mail naar: info@hapro.com. Wij zorgen dat uw tip hierboven geplaatst zal worden.